



Шамрок - Shamrock

Барабанный смеситель & Весовой бункер

Производительность
От 20 до 60 тонн/м3 в час

Размер
4,5 - 7 - 9 тонн за партию



9 тонный смеситель Шамрок

Смеситель Шамрок из нержавеющей стали работает как с гранулированными, так и с порошковыми материалами. Качество получаемой смеси превосходно. После того, как смесь получена, она загружается в линию для затаривания.

Задача тех же самых внутренних витков вытолкнуть смесь из барабана на транспортеры или любое другое оборудование для транспортировки. Несущая конструкция смесителя – колонны прокатного профиля из малоуглеродистой стали. Электродвигатель, который приводит в движение смеситель, устанавливается на несущей конструкции. Внутри весового бункера устанавливается экран из малоуглеродистой стали для задерживания скопившегося продукта. Верх бункера открыт, что позволяет загружать его погрузчиком. Размеры смесителя - 4,5-5,4-7-9 тонн/м3 за партию при производительности от 25 до 60 тонн/м³ в час.

Мы можем изменять модификацию продукта исходя из ваших пожеланий.

Барабан смесителя загружается передаточным транспортером, который устанавливается под весовым бункером из нержавеющей стали. Весовой бункер устанавливается на тензодатчики. Вес загружаемых материалов немедленно отражается на большом дисплее.

Удобрения поступают в барабан смесителя из заполненного бункера через передаточный транспортер. Дальше идет процесс приготовления смеси. Барабан заполняется с фронтальной стороны, после чего начинает крутиться по часовой стрелке. Процесс приготовления смеси максимально прост: витки внутри барабана заставляют ингредиенты двигаться волнообразно при движении самого барабана. Как только смесь готова, машина останавливается и поворачивается в обратном направлении.



7 тонный смеситель



4,5 тонный смеситель Шамрок





Molenpad 10
1756 EE 't Zand N.H.
The Netherlands

www.e-m-t.nl
emt@e-m-t.nl

Tel.: +31 (0)224 59 12 13
Fax: +31 (0)224 59 14 54

Пример Шамрок & Валом

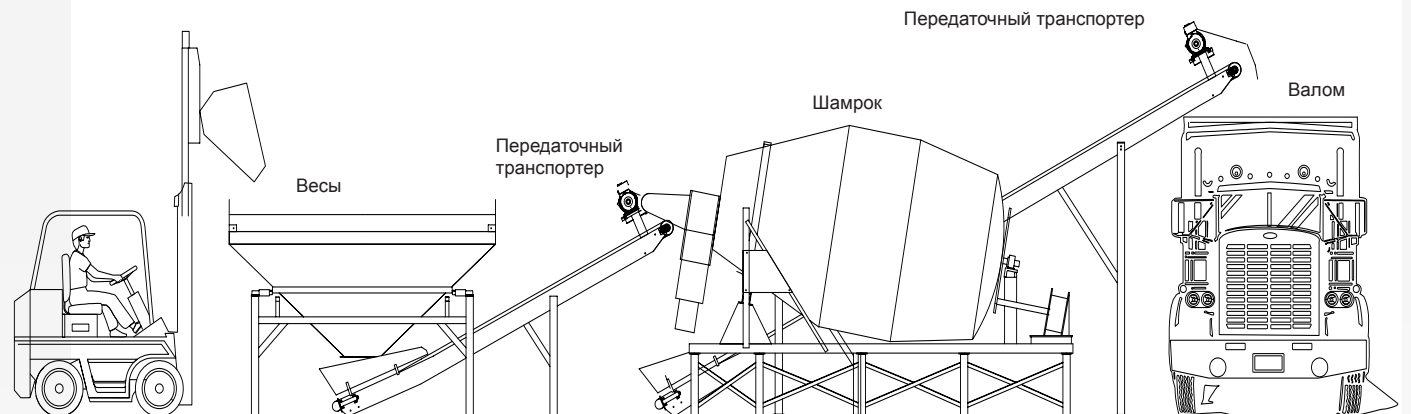

Шамрок	
Барабан	3 мм нержавеющая сталь
Длина весового бункера	3700 мм
Ширина весового бункера	2400 мм
Высота весового бункера	2300 мм
Весы	Цифровые 4 тензодатчика из нержавеющей стали и дисплей
Сварка	С двух сторон
Разгрузка	Фронтально часть машины
Обработка малоуглеродистой стали	Обдувка металлической дробью
Рама весов	100 x 100 x 4 мм малоуглеродистая сталь
Кабели тензодатчиков	Защищены в трубке
Мощность тензодатчиков	4 x 3400 = 13600 кг
Краска	Грунтовое покрытие + верхний слой 2компонентное полиамидное покрытие ting
Цвет	RAL №. 6029 Зеленый
Двигатель	V3 Feet 1400 оборотов в минуту, класс F
Характеристики двигателя	IP 56, водо – пыле - непроницаем
Витки внутри барабана	3 мм нержавеющая сталь
Ведущая цепь	1 ¼ тип стандарт (Ansi) 140
Рама несущей конструкции	Колонны прокатного профиля из малоуглеродистой стали
Котельный лист	10 мм малоуглеродистая сталь: 100x100x6
Время приготовления смеси	2 – 4 минуты.
Производительность при разгрузке	2,5 м3/тонн в минуту
Установка	Плоский устойчивый бетонный пол
Нормы	Согласно европейским требованиям ЕС за № 89/392 ЕЭС. Изменения в технологических директивах за № . 91/368

Возможные варианты установки для

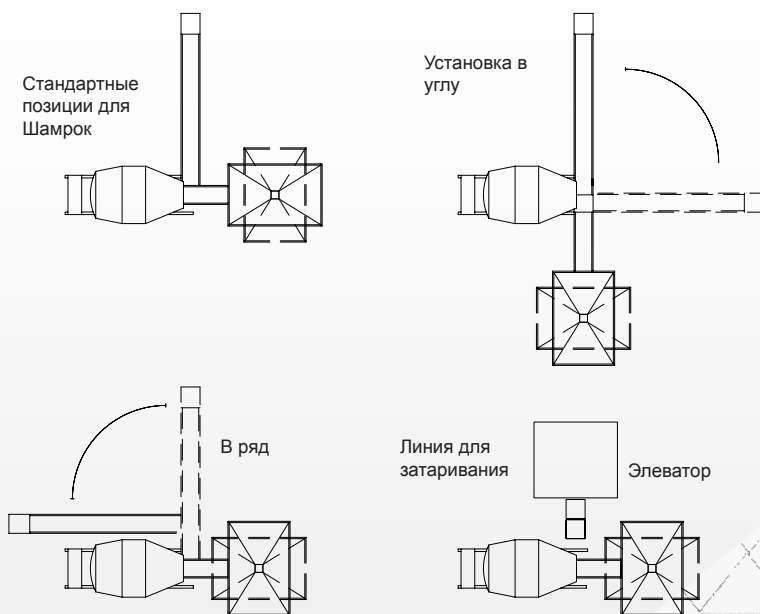

Характеристики	4,5 тонн/м3 смеситель Шамрок	5,4 тонн/м3 смеситель Шамрок	7 тонн/м3 смеситель Шамрок	9 тонн/м3 смеситель Шамрок
Смеситель и бункер	2400 x 6000 x 2400	2400x6500x2400	2400x7000x2400	2400x11000x2400
Весовой барабан смесителя	1800 кг	1900 кг	2200 кг	2700 кг
Коробка скоростей	Хаб Сити 920	Хаб Сити 920	Хаб Сити 950	Хаб Сити 950
Сила тока	25 ампер	30 ампер	30 ампер	50 ампер
Производительность смесителя	23-35 метрических тонн в час	30-35 метрических тонн в час	40-50 метрических тонн в час	50-60 метрических тонн в час
Объем смесителя	4,5 м³	5,5 м³	7 м³	9 м³
Вес партии	4.5 метрических тонн	5,5 метрических тонн	7 метрических тонн	9 метрических тонн
Мощность двигателя	11 КВт/400 V 50 Гц	15 КВт /400 V 50 Гц	15 КВт /400 V 50 Гц	22 КВт /400 V 50 Гц
Циклы смешивания	6x в час	6x в час	6x в час	6x в час

