



ADDITIONAL PRODUCTS 2

Compressor en Lucht droger

Deze pneumatische lucht compressor wordt gebruikt bij opzak machines.

En heeft een motor van 5,5 kW en een lucht pomp capaciteit van 860 liter per minuut. Compleet met lucht tank van 500 liter en een maximum druk van 10 bar.

Deze compressor is uitgerust met een geforceerd koel systeem, 2 stap druk systeem en start delta elektrische starter. De lucht droger droogt de lucht tot +2°Celsius. Deze luchtdroger voorkomt vocht in de luchtleidingen. Het is wel nodig dat de compressor en droger in een aparte ruimte staan, de temperatuur moet namelijk boven 0° Celsius blijven. Er is ook een kleinere compressor leverbaar met een capaciteit van 200 liter lucht tank en 3 kW motor met een lucht opbrengst van 500 liter/min.

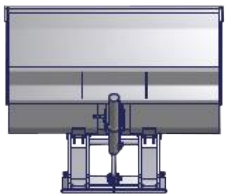
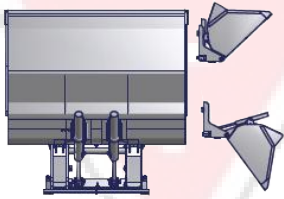

Heftruck schepbakken.

Deze solide hydraulisch werkende schepbakken zijn geschikt voor gebruik bij een normale heftruck. De vorken moeten verwijderd worden en de schepbak komt aan het vorkbord te hangen. De schepbak is gemaakt van een 8 mm dikke stalen plaat gelast met een mangaan slijtstrip (Hardox 120x120) op de onderkant, daar waar de bak de vloer raakt. De bak is uitgerust met 1 of 2 hydraulische cilinders met slang en snelkoppeling (afhankelijk van het schepbak type) en kan met de hand bevestigd en losgemaakt worden via een snel aansluit systeem aan het vorkenbord type FEM II of FEM III of IV.

Type/liter	Afmetingen Schepbak			Kg/Volume	Leeg gewicht	Heftruck capaciteit	FEM
	Breedte	Diepte	Cylinder				
175 I	1750 cm	1700 cm	1	1200 kg/liter	590 kg	2 ton	II-III
200 I	2000 cm	1700 cm	1	1400 kg/liter	690 kg	2,5 ton	II-III
200 ZI	2000 cm	2000 cm	2	1950 kg/liter	810 kg	3 ton	III-IV
225 ZI	2250 cm	2000 cm	2	2200 kg/liter	980 kg	3,5	III-IV





ADDITIONAL PRODUCTS 2

Vloeistof impregneer systemen

Type Tank

Dit vloeistof impregneer systeem heeft een plastic tank van 100 liter met een pomp en motor. Inclusief een in de elektrische schakelkast geplaatste automatische tijd vertragingsteller, uitgevoerd met slangen, nozzle en impregneer sproeijslang. Dit systeem kan volledig automatisch werkend geïnstalleerd worden in een batch blender. Zoals de Vertical en de Shamrock.

Type Tank



Type Gear

Deze impregneer pomp is verstelbaar in capaciteit door de snelheid van de motor in te regelen met behulp van een frequentie regelaar. Starten en stoppen wordt via de schakelkast gereguleerd. Het sproeisysteem is geïntegreerd in de mengvijzel van de Weighcont blender. De vloeistofpijpen zijn van roestvast staal. De pomp zelf zuigt de vloeistof uit een 200 liter vat. De pomp kan druk opbouwen tot 8 bar.

Type Gear

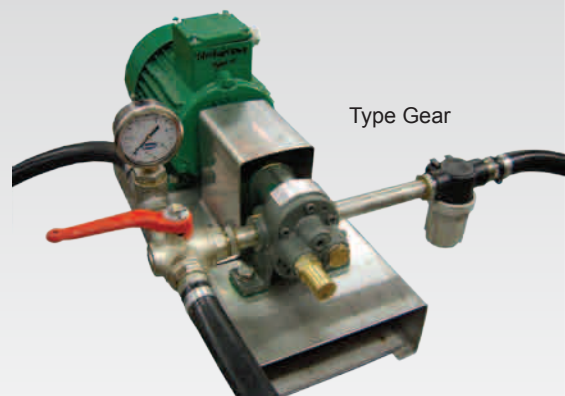

3 Wegklepkast

Deze roestvast stalen 3 wegklepkast reguleert de richting van het product naar drie verschillende afvoer richtingen. Gemaakt van roestvast staal en met 2 pneumatische cilinders van fiberglas met een roestvast stalen as. Inclusief pneumatisch aanstuur ventiel.

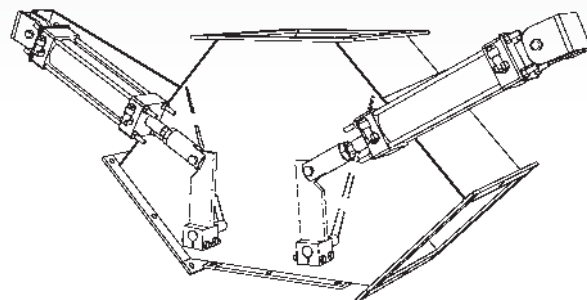

2 Wegklepkast

Roestvast stalen 2 wegklepkast om het product in twee verschillende richtingen te reguleren. Gemaakt van roestvast staal met een pneumatische cilinder met een roestvast stalen as.

Zie beschrijving 3 Wegklepkast.

