



ECONOMIC/ LOW PROFILE

FIBC/ BIG BAG

ENSACHEUSE

SACS DE 100 À 1250 KILOS
 DEBIT HORAIRE:
 30 À 40 TONNES/M³
 60 SACS



Low Profile
 FIBC/ Big Bag Machine

Les ensacheuses Big Bag Economic et Low Profile sont des appareils automatiques pour remplir des Big-bags FIBC (Flexible, Intermédiaire, Bulk, Containers). La machine pèse et remplit automatiquement des sacs de 100 à 1250 kilos. Elle peut traiter aussi bien des poudres que des granulées.

4 jambes en profil H supportent la trémie de réserve. En dessous de cette trémie, il y a une vanne pneumatique avec deux positions ouvertes : grande ouverture pour dosage brut, petite ouverture pour dosage fin. Le produit tombe par une goulotte en inox dans le Big bag qui est posé sur une bascule avec convoyeur à rouleaux. La hauteur de la goulotte est réglable (piste 400 mm). Le Big bag est tenu et serré à la main autour de la goulotte, ce qui évite l'échappement de poussière pendant le remplissage. Le Big bag est gonflé avant que le produit tombe. Dès qu'il est gonflé, le produit

tombe dans le sac. La bascule détermine le poids et une fois que le sac est rempli, il est évacué par le convoyeur à rouleaux. La marque de la bascule et indicateur de poids est : Avery Salter Weightronix.

L'appareil peut opérer automatiquement ou manuellement. Les vannes et vérins pneumatiques sont en inox et fibres de verre. La machine peut être fabriquée en différentes variations : Le Big bag Economic est une machine fixe avec une trémie tampon en tête et le Big bag Low Profile est une machine mobile qui peut être déplacée à l'aide d'un chariot élévateur. Les 2 systèmes sont d'un débit horaire de 30 tonnes (sacs d'une tonne) ou 40 à 50 sacs de 500 kilos. Ils peuvent être adaptés aux besoins spécifiques du client.



Economic
 FIBC/ big bag Machine





Molenpad 10
1756 EE 't Zand N.H.
The Netherlands

www.e-m-t.nl
emt@e-m-t.nl

Tel.: +31 (0)224 59 12 13
Fax: +31 (0)224 59 14 54

EXEMPLE
MELANGEUR VERTICAL BLENDER ET
ECONOMIC FIBC/ENSACHEUSE BIG BAGS

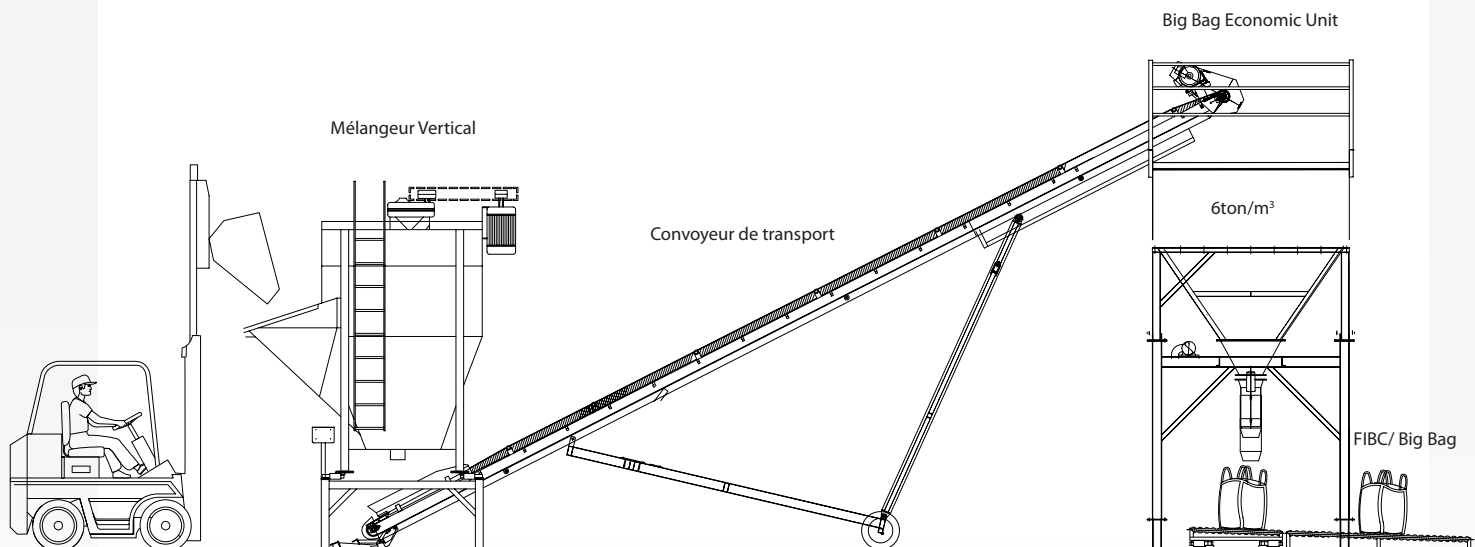

EXEMPLE :
CARIOT ELEVATEUR & LOW PROFILE
FIBC/ ENSACHEUSE BIG BAGS

FIBC/ big bag	Low Profile & Economic
Châssis	Acier HEA120
Débit horaire	25 tonnes 30 tonnes
Bascule	plate-forme pesant sur sol
Cylindres pneumatiques	inox et fibres de verre
Goulotte	inox
Evacuation sacs	convoyeur à rouleaux
Filtre d'air	filtre à manche
Puissance	380 Volt-20 Amp-50Hz-3Phasé
Sacs	type FIBC Big Bags
Volume ses sacs	200 à 1250 kg
Couleur	RAL 6029 vert
Profile charpente	100 x 100 x 4 mm
Fonctionnement	automatique ou manuel
Bascule	4 capteurs digitaux de poids en inox indicateur avec des grands chiffres (leds)
Densité	1 ton/ m3
Calibration	automatique
Installation	sus sol égal et stable
Soudures	soudures des 2 côtés
Gonflage et aspiration	2 ventilateurs
Préparation	tout l'acier doux est sablé avant peinture
Câbles des pesons	Protégés en tube
Capacité capteurs	2 x 200 kg
Pessage et mesurage	T5582
Peinture	Couche de fond + finition en peint- ure Polyamide à 2 composants
Normes	normes européens CE n° 89/392 EEG, directives des machines changés par n° 91/368 EE

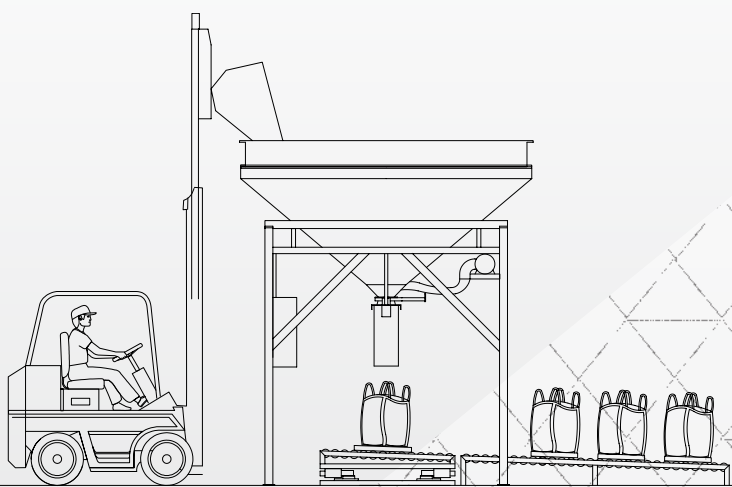

Spécifications	Low Profile	Economic
Hauteur totale	3.590 mm	4.574 mm
Volume trémie tampon	3 à 7 tonnes/m ³	6 à 12 tonnes/m ³
Poids total	2.100 kg	3.000 kg
Hauteur remplissage	3.590 mm	4.574 mm
Trémie long.x larg.	3.600 mm	2.300 mm
Longueur convoyeur à rouleaux	2.280 mm	2.280 mm

