



SMITHBUILT

OBEN OFFENER SCHNECKENMISCHER

MISCHLEISTUNG
15 BIS 30 TON/M³ PRO STUNDE

MISCHER KAPAZITÄT
4,5 ODER 5,5 TON PRO CHARGE



Der Smithbuilt Mischer ist für körniges Düngerprodukt geeignet. Die Maschine verarbeitet alle Rohstoffe in eine ausgezeichnete Mischung. Wenn die Maschine eine Mischung produziert hat, kann das Material zu einer Sack- Abfüllstation transportiert werden. Der aus rostfreien Stahl gefertigte Smithbuilt Mischer ist für kleinere Mischleistungen und speziellere Anwendungen konzipiert. Der Smithbuilt hat ein internes Mischsystem für einen perfekten Mischsystem. Wenn die Maschine vollständig geöffnet ist, wird sie von einem Radlader gefüllt. Alle Rohstoffkomponenten werden im Mischer von den sich schnell drehenden Mischschnecken vermischt. Der Mischprozess dauert 3 Minuten. Der manuell betätigte Entleerungs-schieber wird

geöffnet, und die Materialien strömen aus der Maschine auf ein Transportband.

Die Mischschnecken sind aus Normalstahl gefertigt. Sie sind in einem aus rostfreiem Stahl gefertigten Rohr plaziert und sind am Boden gelagert. Ein Stahlgitterschirm hält während des Befüllens Klumpen ab, die nicht in den Mischer gelangen sollen. Der Entleerungs-schieber unter dem Mischer kann manuell geöffnet werden. Der Mischermotor mit Getriebe hat einen manuell bedienten Ein- / Aus-Schalter (thermodynamischer Sicherheitsschalter). Die Maschine steht auf 4 aus rostfreien Stahl gefertigten Stützen. Unter diesen Stützen befindet sich ein aus Normalstahl gefertigter Wiegerahmen. Dieser hat 4 Druckmessdosen und einen Wägeindikator mit einer großen Anzeige. Die Chargengröße des Smithbuilt ist 4.5 oder 5.5 Tonnen pro Charge; die Mischleistung beträgt 15-30 Tonne/m³ pro Stunde. Der Mischer kann an Kundenwünsche angepasst werden.





Molenpad 10
1756 EE 't Zand N.H.
The Netherlands

www.e-m-t.nl
emt@e-m-t.nl

Tel.: +31 (0)224 59 12 13
Fax: +31 (0)224 59 14 54

BEISPIEL
SMITHBUILT-MISCHER & BIG BAG
ABFÜLLEINHEIT/LOSE VERLADUNG

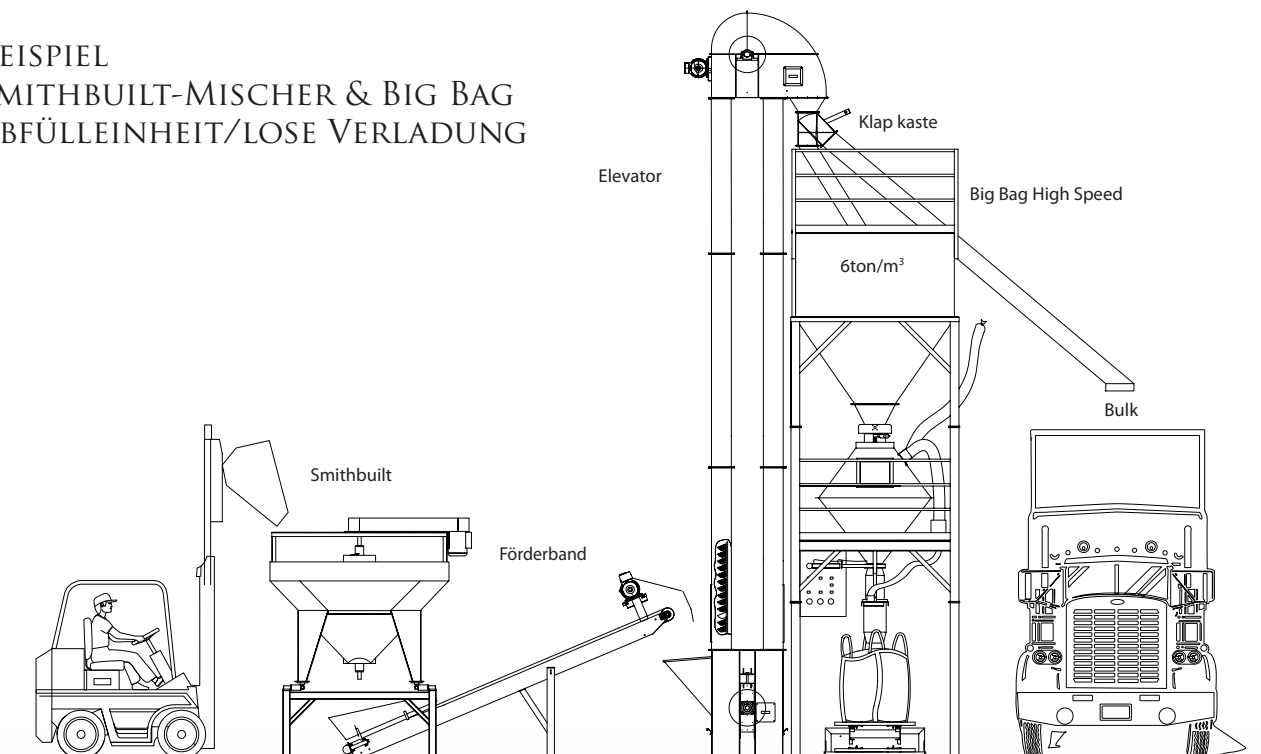

SEITENANSICHT

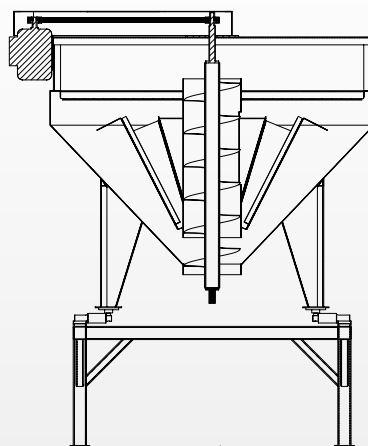

DRAUFSCICHT

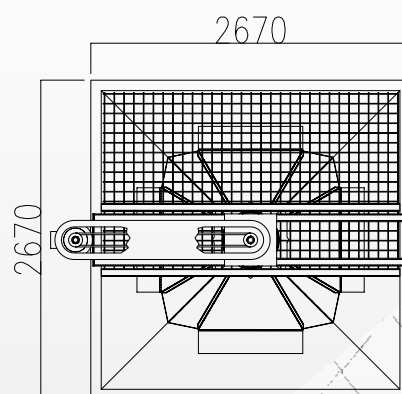

Smithbuilt	4,5- 5,5 tonnen/m ³
Stützenrahmen	3 mm rostfreier Stahl
Mischerkörper	3 mm rostfreier Stahl
Wiegerahmengröße	2150 mm x 1815 mm
Wiegerahmen	50 x 100 x 4 mm Normalstahl
Wägeeinrichtung	4 digitale Wägezellen, Indikator mit großem Display
Mischerkopfteil	offen
Behälterabschirmung	Gitter aus Normalstahl
Schweißen	Beiseitig geschweißt
Schneckendurchmesser	Durchmesser 400 mm Normalstahl
Rohr	Durchmesser 430 mm rostfreier Stahl
Baffle	3 mm, rostfreier Stahl
Doors and openers	6 mm rostfreier Stahl
Belt Guard	2 mm rostfreier Stahl
Dichte/Gewicht	1 Tonne 1 m ³
Entleerung	Im Boden der Maschine
Normalstahlbehandlung	Metallgestrahlt
Wägezellenkabel	Im Rohr gesichert
Kapazitäts der Wägezellen	4x 3400= 13600 kg
Farbgebung	Grundierung +2 Komponenten Polyamid Decklagen
Farbe	RAL no. 6029 Grün
Mischzeit	3 bis 4 Minuten
E-Motor	B3 Fuß 1400 U/min, Klasse F
Motorschutzgrad	IP 56, extra wasser und Staub dicht
Aufstellvoraussetzung	Ebener waagerechter stabiler Boden
Normen	Angepasst an EURO Norm CE Nr. 89/392 EEG, Maschinenrichtlinie Nr. 91/368 EE

Spezifikationen	4,5 Tonnen	5,5 Tonnen
Höhe Mischer	2650 mm	2800 mm
Breite Mischer	2670 mm	2670 mm
Höhe über alles	3200 mm	3400 mm
Behälterhöhe ohne Erweiterung	2450 mm	2450 mm
Leergewicht der Maschine	1600 kg	1800 kg
E-Motor	7.5kW, 400 V, 50 Hz	11 kW, 400 V, 50 Hz
Inhalt pro Charge	4.5 Tonne	5.5 Tonne
Stromstärke	18 Ampere	25 Ampere
Mischerleistung	25 tonnen pro Stunde	30 tonnen pro Stunde
Chargencyclus	5.5 x pro Stunde	5.5 x pro Stunde

